

# SENSOR MOVIMIENTO CROSS

CROSS MOTION SENSOR

SENSEUR DE MOUVEMENT CROSS

OSCILLOMETRO VENTO CROSS

SENSOR DE MOVIMENTO CROSS



**gaviota**

Sun Life Specialist



**E** **Manual de Instalación**

**F** *Manuel d'Installation*

**GB** *Assembly Instructions*

**I** *Manuale di Installazione*



# SENSOR MOVIMIENTO CROSS



**E** Advertencias de seguridad

**GB** Safety warnings

**F** Avertissement de sécurité

**I** Avvertence e note di sicurezza

**E** Leer detenidamente estas instrucciones de montaje antes de cualquier uso y conservarlas después de la instalación.

El no respetar las instrucciones de montaje, uso y especificaciones técnicas del artículo, así como excederse en los rangos de uso máximos especificados (pesos, etc...), significará la exclusión de la Política de Garantía y de Servicio Postventa de Gaviota Simbac, S.L.

**GB** Read these assembly instructions carefully before use and keep them after installation.

Failing to follow the assembly instructions, use instructions and technical specifications of the product, as well as surpassing the specified maximum range (weight, etc.) will void the Guarantee Policy and After-Sales Service of Gaviota Simbac, S.L.

**F** Lire attentivement les présentes instructions de montage avant toute utilisation et les conserver après l'installation.

Le non-respect des instructions de montage, d'utilisation et de spécifications techniques de l'article, tout comme l'excès des portées d'utilisation maximales spécifiées (poids, etc.) équivaldra à l'exclusion de la Politique de Garantie et de Service Après-vente de Gaviota Simbac, S.L.

**I** Leggere attentamente il presente manuale contenente le istruzioni di montaggio prima di procedere all'uso. Conservare il manuale per riferimento futuro.

Il mancato rispetto delle istruzioni, dell'uso corretto e delle specifiche tecniche così come delle misure massime indicate (peso,...), implicherà l'esclusione dalla Politica di Garanzia e dal Servizio Postvendita di Gaviota Simbac, S.L.

**P** Ler atentamente as presentes instruções de montagem antes de qualquer utilização e conservá-las depois da instalação.

A não observação das instruções de montagem, utilização e especificações técnicas do artigo, assim como exceder os intervalos de utilização máximos especificados (pesos, etc...), implicará a exclusão da Política de Garantia e de Serviço Pós-Venda da Gaviota Simbac, S.L.



Índice • Index • Index • Indice

- 01 **Descripción del producto** • *Product description*  
*Description du produit • Descrizione del prodotto • Descrição do produto*
- 02 **Características técnicas** • *Technical features* • *Caractéristiques techniques*  
*Caratteristiche tecniche • Cracterísticas técnicas*
- 03 **Emisores compatibles** • *Compatible transmitters*  
*Émetteurs compatibles • Trasmittitori compatibili • Emissores compatíveis*
- 04 **Funcionamiento** • *Operation* • *Fonctionnement*  
*Funzionamento • Funcionamento*
- 05 **Programación** • *Programming* • *Programmation*  
*Programmazione • Programação*



# SENSOR MOVIMIENTO CROSS

01

## Descripción del producto • Product description

Description du produit • Descrizione del prodotto • Descrição do produto

**E** Este nuevo sensor es fundamental para la protección de nuestros toldos. Este nuevo sistema, instalado en la barra de carga, capta la vibración producida por el viento, y una vez sobrepasado el valor establecido, emite al motor una señal de recogida para proteger nuestro toldo. Con sus nueve niveles diferentes de regulación, y con su alimentación a través de dos baterías AAA (sin ningún tipo de cable), resaltan su sencilla instalación y su alto nivel de protección.

**GB** This new sensor is key to protect our awnings. This new system, installed on the charge profile, captures the vibration caused by wind and, once the set value is exceeded, issues a signal to the motor to gather the awning. It has nine regulation levels and is powered by two AAA batteries (no cables), featuring an easy installation and high-level of protection.

**F** Ce nouveau senseur est une clé fondamentale pour la protection de nos stores. Ce nouveau système, installé dans la barre de charge, capte la vibration produite par le vent, et, une fois la valeur établie surpassée, émet un signal de pliage au moteur pour la protection de notre store. Avec ses neuf niveaux de réglage différents et son alimentation par deux batteries AAA (sans aucun type de câble), son installation facile et son haut niveau de protection sont mis en évidence.

**I** Il nuovo sensore è fondamentale per la protezione dei nostri tendalini: il suo nuovo sistema è installato sulla barra di carica, per captare la vibrazione del vento. Una volta superato il valore prestabilito, manda al motore un segnale di riavvolgimento per proteggere la tela. Grazie a nove diversi livelli di regolazione e con l'alimentazione a batteria AAA (2 pile, senza alcun cavo) è di facile installazione e garantisce un altissimo livello di protezione.

**P** Este novo sensor é um elemento fundamental para a proteção dos nossos toldos. Este novo sistema, instalado na barra de carregamento, capta as vibrações produzidas pelo vento e, quando o valor estabelecido é excedido, envia ao motor um sinal de recolhimento para proteger o nosso toldo. Com os seus diferentes níveis de regulação e com a sua alimentação através de duas pilhas AAA (sem nenhum tipo de cabo), este sensor distingue-se pela instalação simples e o alto nível de proteção proporcionado.



## Atención • Attention • Attention • Attenzione • Atenção



# SENSOR MOVIMIENTO CROSS



## 02 Características técnicas • Technical features • Caractéristiques techniques Caratteristiche tecniche • Cracterísticas técnicas

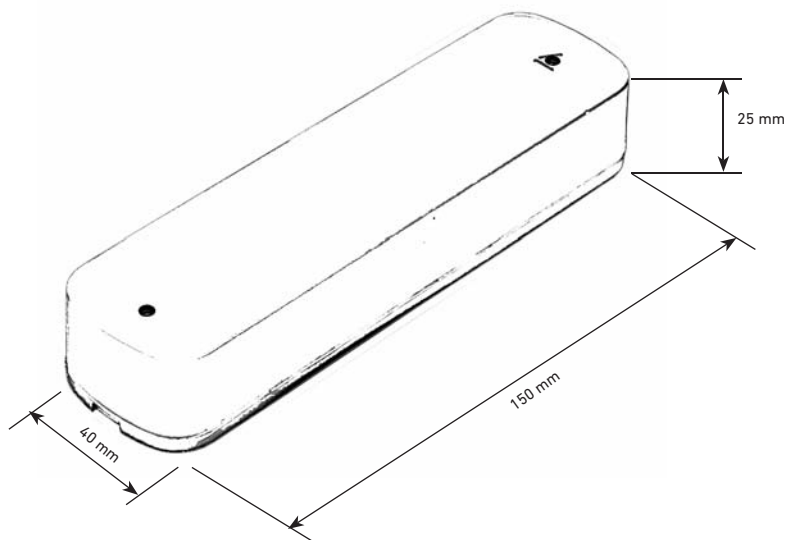

- E** Alimentación: 2 pilas AAA  
Frecuencia: 433,90 MHz  
Dimensiones: 150x40x25 mm
- GB** Battery Operated: 2 batteries AAA  
Radio Frequency: 433.90 MHz  
Dimensions: 150x40x25 mm
- F** Alimentation: 2 piles AAA  
Fréquence: 433,90 MHz  
Dimensions: 150x40x25 mm
- I** Alimentazione: 2 batterie AAA  
Frequenza: 433,90 MHz  
Dimensioni: 150x40x25 mm
- P** Alimentação: 2 pilhas AAA  
Frequência: 433,90 MHz  
Dimensões: 150x40x25 mm





# SENSOR MOVIMIENTO CROSS

03

**Emisores compatibles** • *Compatible transmitters*  
*Émetteurs compatibles* • *Trasmettitori compatibili* • *Emissores compatíveis*



**Emisor 1 canal CROSS**  
*CROSS 1 channel remote control*  
*Émetteur 1 canal CROSS*  
*Trasmettitore 1 canale CROSS*  
*Emissor 1 canal CROSS*



**Emisor 15 canales CROSS**  
*CROSS 15 channels remote control*  
*Émetteur 15 canaux CROSS*  
*Trasmettitore 15 canali CROSS*  
*Emissor 15 canais CROSS*



**Emisor pared 1 canal CROSS**  
*CROSS 1 channel wall transmitter*  
*Émetteur mural 1 canal CROSS*  
*Trasmettitore parete 1 canale CROSS*  
*Emissor de parede 1 canal CROSS*



**Emisor pared 15 canales CROSS**  
*CROSS 15 channels wall transmitter*  
*Émetteur mural 15 canaux CROSS*  
*Trasmettitore parete 15 canali CROSS*  
*Emissor de parede 15 canais CROSS*



**Reloj programador CROSS**  
*CROSS clocked transmitter*  
*Horloge programmable CROSS*  
*Programmatore orario CROSS*  
*Relógio programador CROSS*



**Emisor llavero CROSS**  
*CROSS keychain transmitter*  
*Émetteur clé CROSS*  
*MINI keychain transmitter*  
*Emissor de lhaveiro CROSS*

# SENSOR MOVIMIENTO CROSS



## 04 **Funcionamiento** • Operation • Fonctionnement Funzionamento • Funcionamento

- E Paso 1.** Una vez sobrepasada la intensidad de movimiento establecida mediante el potenciómetro, mandará la orden de recogida del toldo.
- GB Step 1.** Once the set movement intensity is exceeded on the sensitivity regulator, a gather order will be sent to the awning.
- F Étape 1.** Une fois que l'intensité de mouvement établie par le potentiomètre a été surpassée, le système maintiendra l'ordre de pliage du store.
- I Fase 1.** Una volta superata l'intensità di movimento stabilita dal potenziometro, invierà un segnale di riavvolgimento della tenda
- P Passo 1.** Quando a intensidade de movimento estabelecida pelo potenciómetro for excedida, é enviada a ordem de recolhimento do toldo.
- E Paso 2.** El sensor de movimiento incluye un potenciómetro regulable de 9 posiciones; para un correcto funcionamiento se recomienda la posición 2.
- GB Step 2.** The motion sensor has 9 different sensitivity regulations; for a correct operation, sensitivity position 2 is recommended.
- F Étape 2.** Le senseur de mouvement inclut un potentiomètre réglable de 9 positions. La position 2 est conseillée pour un bon fonctionnement.
- I Fase 2.** Il sensore di movimento ha 9 diverse posizioni. Per un funzionamento ottimale, si consiglia l'impostazione 2.
- P Passo 2.** O sensor de movimento inclui um potenciómetro regulável com 9 posições. Para um correto funcionamento recomenda-se a posição 2.



## **i** **Atención** • Attention • Attention • Attenzione • Atenção

- E** En la posición 0, el sensor de movimiento no actúa.
- GB** At position 0, the sensor is deactivated.
- F** Le senseur de mouvement ne marche pas dans la position 0.
- I** Nella posizione 0, il sensore si disattiva.
- P** Na posição 0, o sensor de movimento não é acionado.
- E** Tardará 2 segundos en mandar la orden de recogida desde que sobrepasa la intensidad establecida. Después de haber mandado esta orden, no se podrá actuar de ningún modo en el motor durante 8 minutos.
- GB** It will send the gather order within 2 seconds of exceeding the set intensity. After this order is sent, the motor cannot be activated for 8 minutes.
- F** Le délai pour l'ordre de rabattre le store est de 2 secondes à partir du surpassement de l'intensité établie. Après quoi, aucun ordre au moteur ne sera possible pendant 8 minutes.
- I** Impiegherà 2 secondi per inviare il segnale di riavvolgimento una volta superata l'intensità predefinita. Dopo il segnale, non si potrà interrompere la procedura per almeno 8 minuti.
- P** Demorará 2 segundos a enviar a ordem de recolhimento desde o momento em que é ultrapassada a intensidade estabelecida. Depois de ser enviada esta ordem, o motor não poderá ser acionado sob forma alguma durante 8 minutos.



# SENSOR MOVIMIENTO CROSS

05

**Programación • Programming • Programmation**  
*Programmazione • Programação*

**E Paso 1.** Con motor programado previamente y el potenciómetro del sensor en la posición 0, pulsaremos 2 veces el botón "P2" del emisor ya programado y a continuación pulsaremos 1 vez el botón "S2" del sensor movimiento. Un breve movimiento de subida y bajada nos indicará que el emisor ha quedado programado.

**GB Step 1.** With a previously programmed motor and the sensor at 0, press the already programmed "P2" transmitter button twice and, then, press the "S2" button of the motion sensor once. A short movement up and down will indicate that the transmitter has been programmed.

**F Étape 1.** Avec le moteur programmé au préalable et le potentiomètre du senseur en position 0, on pressera 2 fois sur le bouton "P2" de l'émetteur déjà programmé et ensuite on pressera 1 fois sur le bouton "S2" du senseur de mouvement. Un bref mouvement de montée et descente nous indiquera que le nouvel émetteur a été programmé.

**I Fase 1.** Con il motore programmato in precedenza e il potenziometro dell'oscillometro in posizione 0, Premere 2 volte il tasto "P2" del trasmettitore già programmato e successivamente premere 1 volta il tasto "S2" del oscillometro vento. Un breve movimento di salita e di discesa indicherà che il trasmettitore è stato programmato.

**P Passo 1.** Com o motor previamente programado e o potenciómetro do sensor na posição 0, pressionar 2 vezes o botão "P2" do emissor já programado e depois pressionar 1 vez o botão "S2" do sensor de movimento. Um breve movimento de subida e descida indicará que o emissor ficou programado.





## **i** Atención • Attention • Attention • Attenzione • Atenção

- E** Después de la programación es necesario cambiar el potenciómetro del sensor a cualquier posición que no sea 0. Ésta posición es sólo de programación y no manda ninguna maniobra de recogida.
- GB** *After programming, the sensor's sensitivity regulator must be switched to a position different from 0. This position is only for programming and does not send any gather order.*
- F** *Après la programmation, il est nécessaire de changer le potentiomètre du senseur à une position autre que 0. Cette position ne sert qu'à la programmation et ne donne aucun ordre de rabattre le store.*
- I** *Dopo la programmazione, sarà necessario modificare il potenziometro del sensore su una qualsiasi posizione diversa da 0. Questa posizione è di sola programmazione e non aziona in alcun modo il riavvolgimento.*
- P** *Depois da programação é necessário mudar o potenciómetro do sensor para qualquer posição diferente de 0. Esta posição destina-se apenas a programação e não transmite qualquer manobra de recolhimento.*
- E** Para el borrado de un sensor movimiento ya programado es necesario el borrado completo del motor.
  
- GB** *To erase the programmed motion sensor, the full motor must be deleted.*
- F** *Pour effacer un senseur de mouvement déjà programmé, veuillez l'effacer complètement du moteur.*
- I** *Per annullare l'azionamento di un oscillometro già programmato, sarà necessario eliminare l'intera impostazione del motore.*
- P** *Para apagar um sensor de movimento já programado é necessário apagar completamente o motor.*
  
- E** Si tras este punto deseamos volver a programar el motor, empezáramos la programación desde el **Paso 1** de la página 7.
- GB** *If after this point we want to reprogram the motor, we would start programming since **Step 1** at page 7.*
- F** *Si on veut programmer le moteur de nouveau, recommencer la programmation à partir du **Point 1** de la page 7.*
- I** *Se in un momento successivo si volesse programmare di nuovo il motore, iniziare la programmazione dalla **Fase 1** di pagina 7.*
- P** *Se em seguida desejar programar de novo o motor, basta iniciar a programação a partir do **Passo 1** da página 7.*



# SENSOR MOVIMIENTO CROSS

**gaviota**  
Sun Life Specialist



## **GAVIOTA**

Autovía de Alicante A-31, Km.196  
03630 Sax (Alicante) - España / Spain  
Tel. +34 965 474 200•Fax +34 965 475 680  
International Dept.: +34 966 968 276•Fax +34 966 968 075  
motores@gaviotasimbac.com - export@gaviotasimbac.com  
[www.gaviotasimbac.com](http://www.gaviotasimbac.com)